

# КТ316 , 2Т316

## Справочник по отечественным транзисторам

### КТ316 , 2Т316 (кремниевый транзистор, п-р-п)

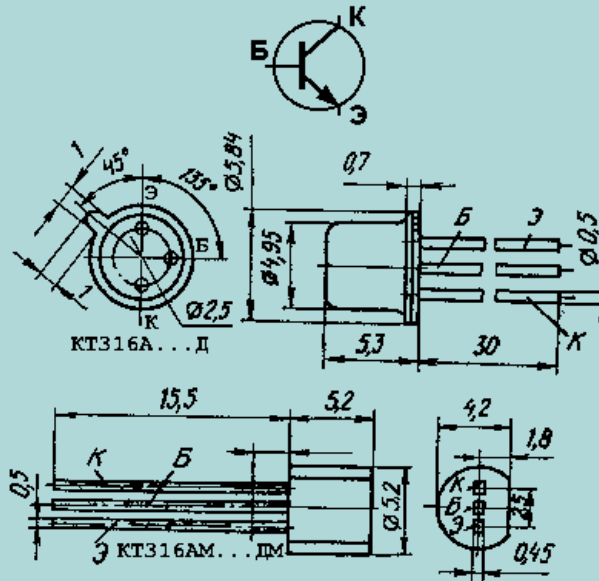

Прибор	Предельные параметры									Параметры при T = 25°C										R <sub>T</sub> п-с (R <sub>T</sub> п-к), °C/Вт
	при T = 25°C																			
	I <sub>к</sub> , max, мА	I <sub>к</sub> и. max, мА	U <sub>кЭР</sub> max (U <sub>кЭ0</sub> max), В	U <sub>кБ0</sub> max, В	U <sub>ЭБ0</sub> max, В	P <sub>к</sub> max, (P <sub>max</sub> ), мВт	T, °C	T <sub>п</sub> max, °C	T <sub>max</sub> , °C	h <sub>21Э</sub> (h <sub>21Э</sub> )	U <sub>кБ</sub> (U <sub>кЭ</sub> ), В	I <sub>э</sub> (I <sub>к</sub> ), мА	U <sub>кЭ</sub> нас, В	I <sub>кБ0</sub> (I <sub>кЭР</sub> ), мкА	f <sub>гр</sub> (f <sub>h21</sub> ), МГц	K <sub>ш</sub> , дБ	C <sub>к</sub> , пФ	C <sub>э</sub> , пФ	t <sub>рас</sub> , нс	
КТ316 А	50	50	10	10	4	(150)	90	150	125	20...60	(1)	10	0,4	0,5	600		3	2,5	10	550
КТ316 Б	50	50	10	10	4	(150)	90	150	125	40...120	(1)	10	0,4	0,5	800		3	2,5	10	550
КТ316 В	50	50	10	10	4	(150)	90	150	125	40...120	(1)	10	0,4	0,5	800		3	2,5	15	550
КТ316 Г	50	50	10	10	4	(150)	90	150	125	20...100	(1)	10	0,4	0,5	600		3	2,5		550
КТ316 Д	50	50	10	10	4	(150)	90	150	125	60...300	(1)	10	0,4	0,5	800		3	2,5		550
2Т316 А	30	50	10	10	4	(150)	75	150	125	20...60	(1)	10	0,4	0,5	600		3	2,5	10	550
2Т316 Б	30	50	10	10	4	(150)	75	150	125	40...120	(1)	10	0,4	0,5	800		3	2,5	10	550
2Т316 В	30	50	10	10	4	(150)	75	150	125	40...120	(1)	10	0,4	0,5	800		3	2,5	15	550
2Т316 Г	30	50	10	10	4	(150)	75	150	125	20...100	(1)	10	0,4	0,5	600		3	2,5		550
2Т316 Д	30	50	10	10	4	(150)	75	150	125	60...300	(1)	10	0,4	0,5	800		3	2,5		550

[Возврат к оглавлению справочника](#)  
[На Главную страницу www.5v.ru](http://www.5v.ru)